

# 1. Körper zeichnen und auf 3 Fenster umschalten

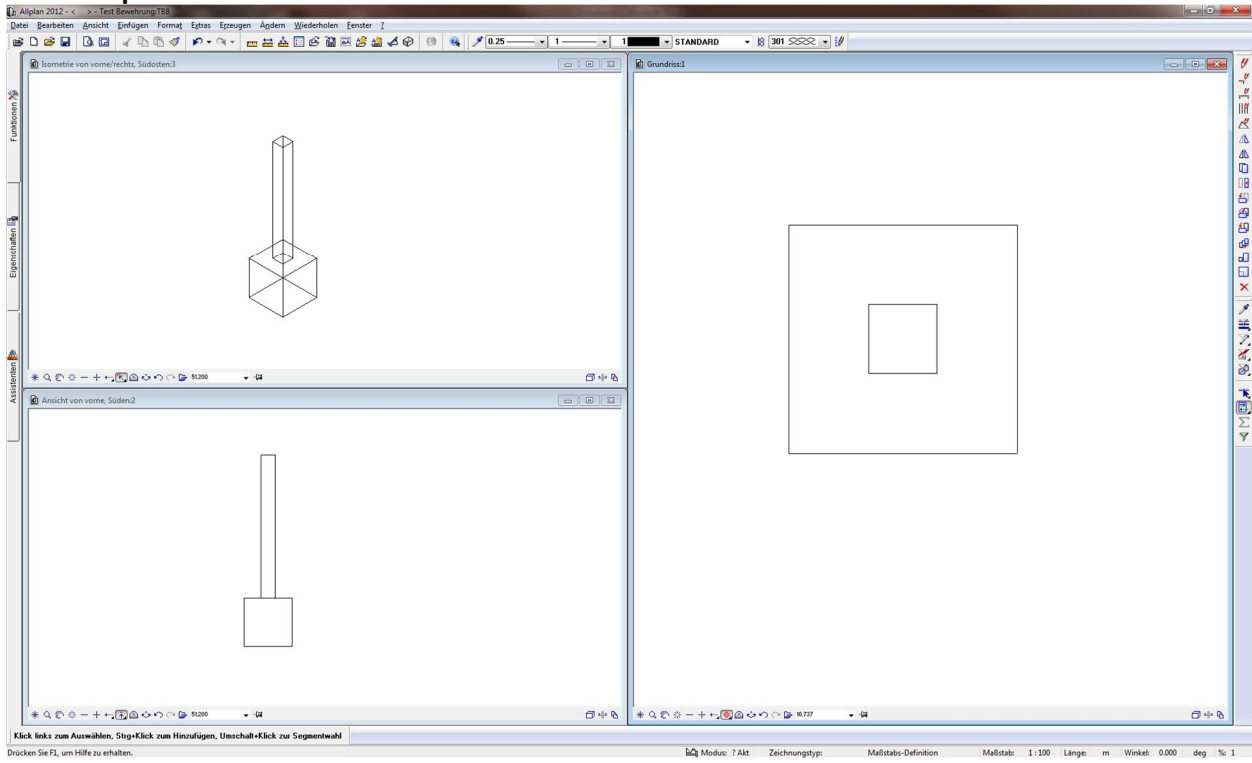

# 2. Freier Schnitt erzeugen.

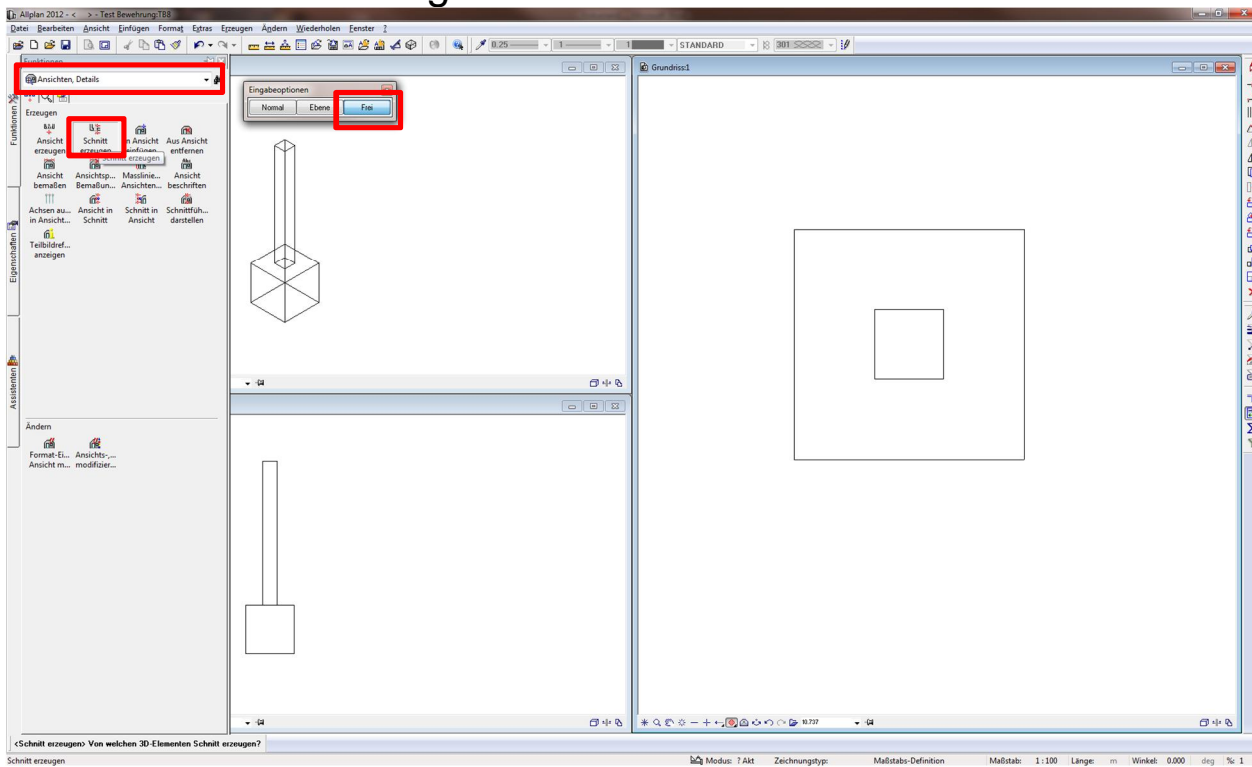

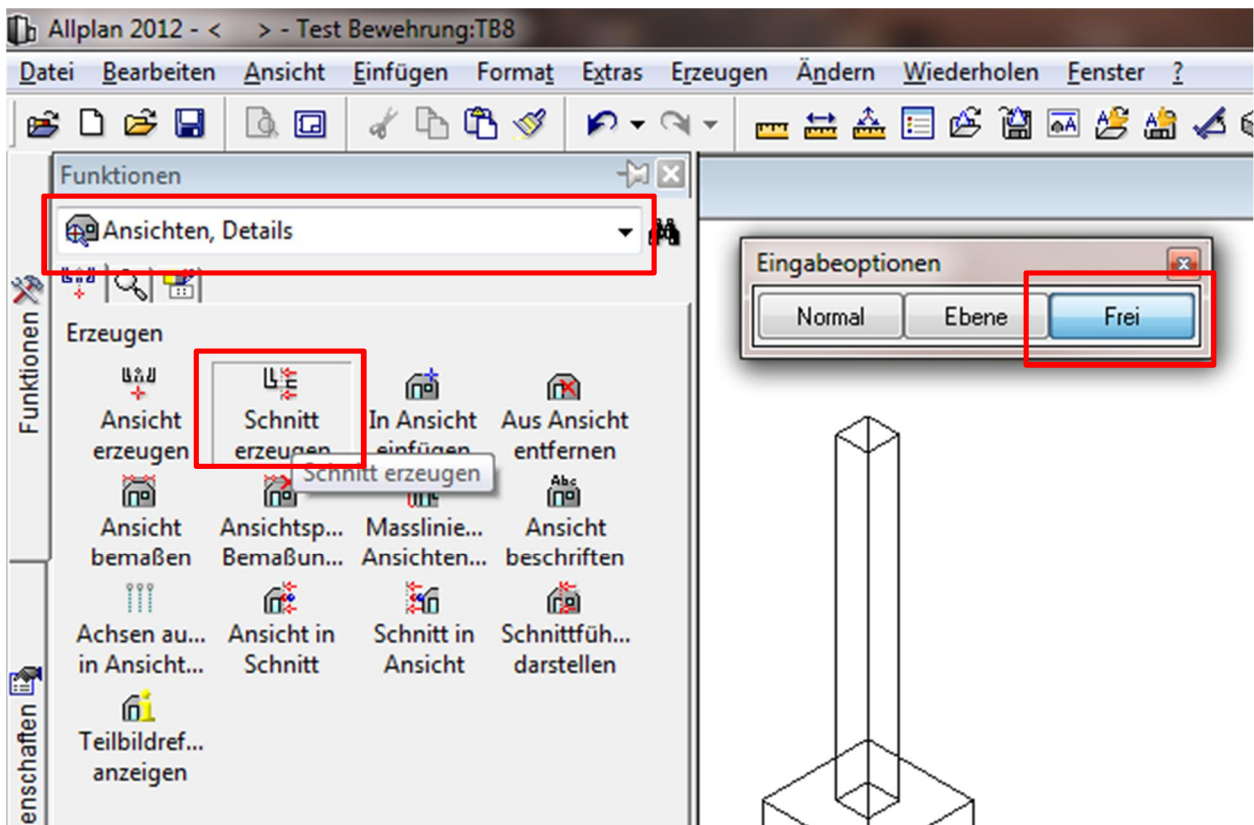

### 3. Körper in Isometrie markieren

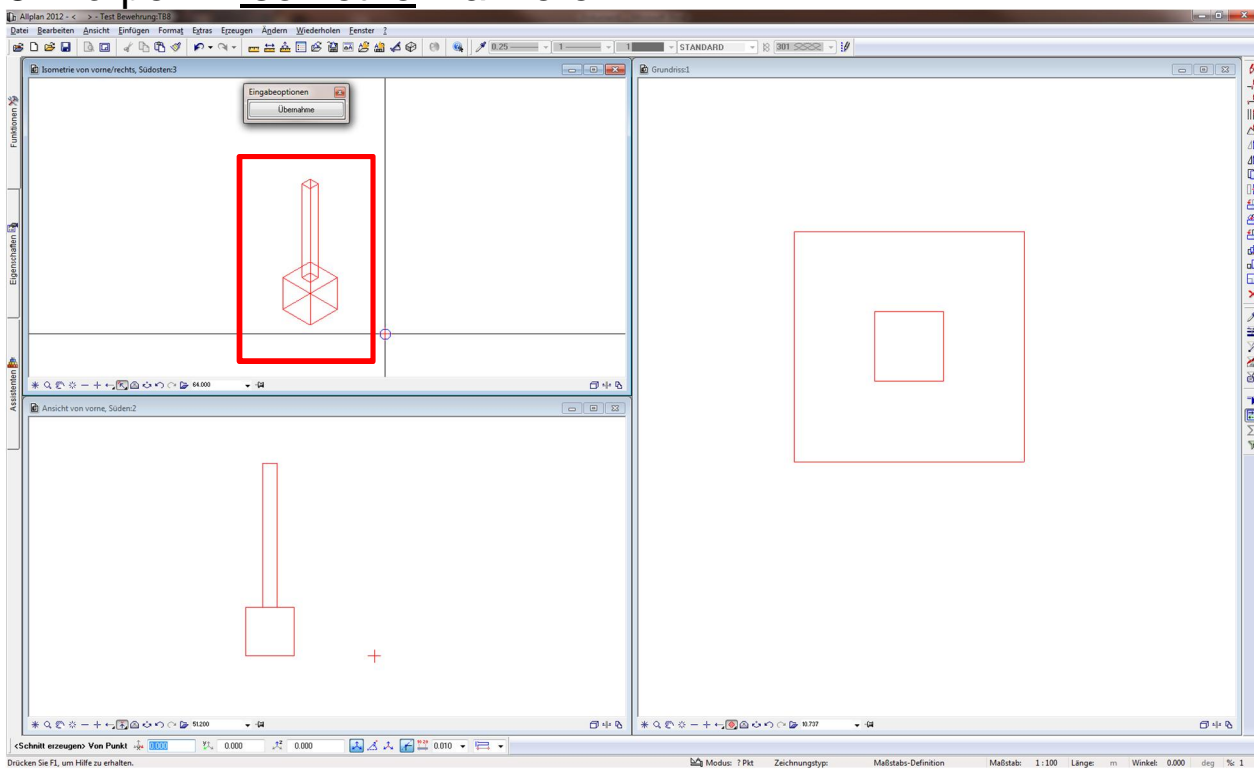

## 4. Schnittpolygon erstellen

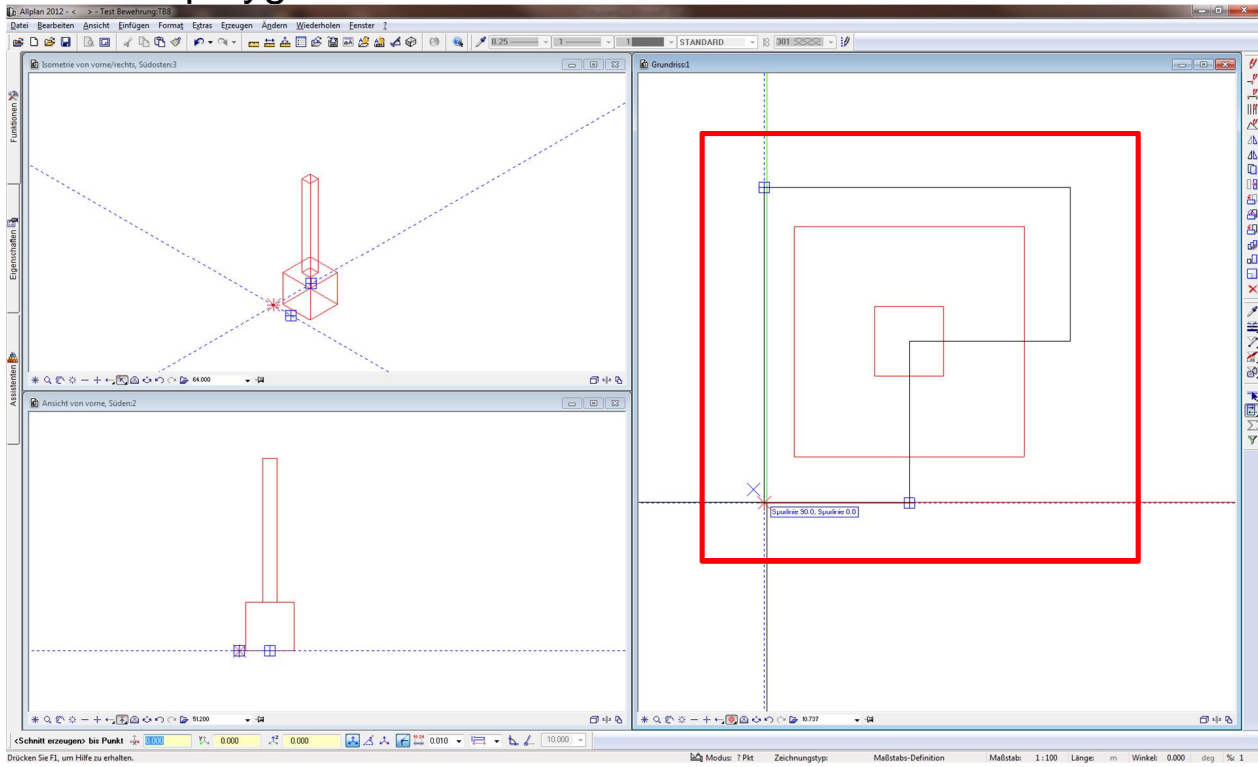

## 5. Erzeugter Schnitt auf TB ablegen

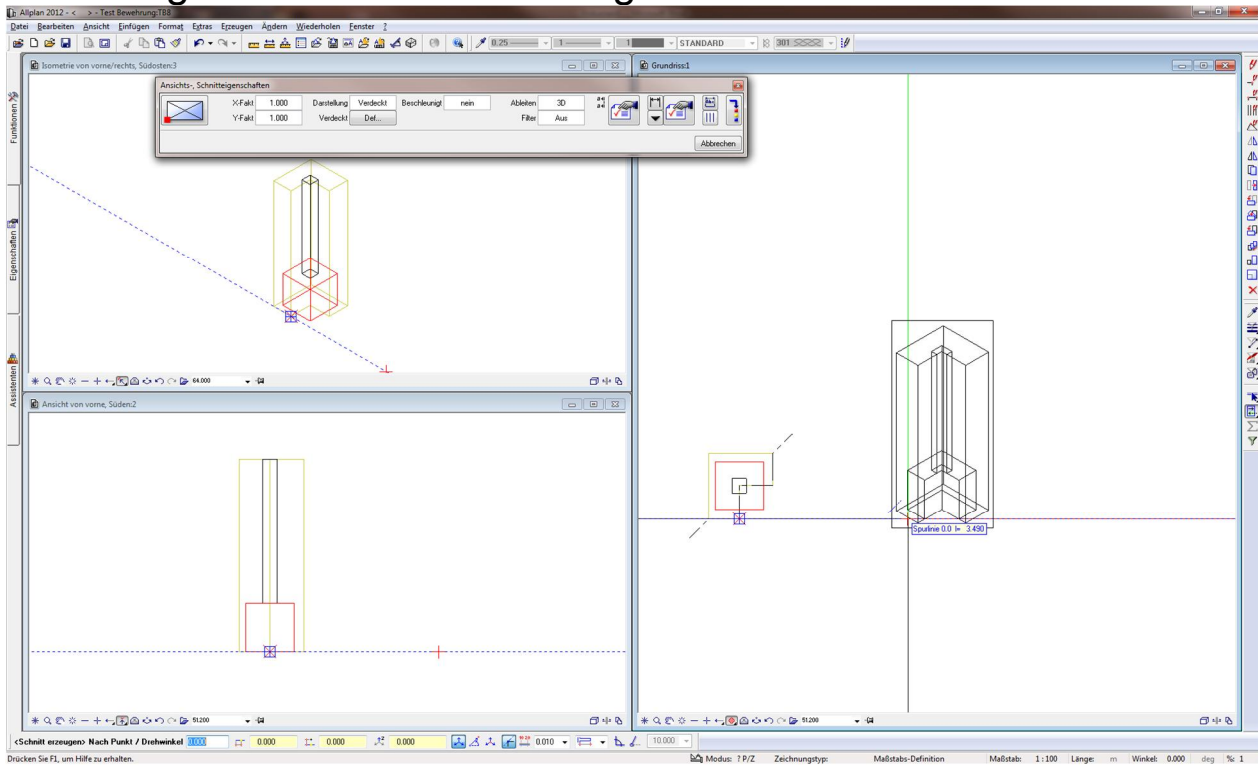

## 6. Man kann Schnittkörper nachträglich modifizieren, dass Körper auch oben geschnitten ist.

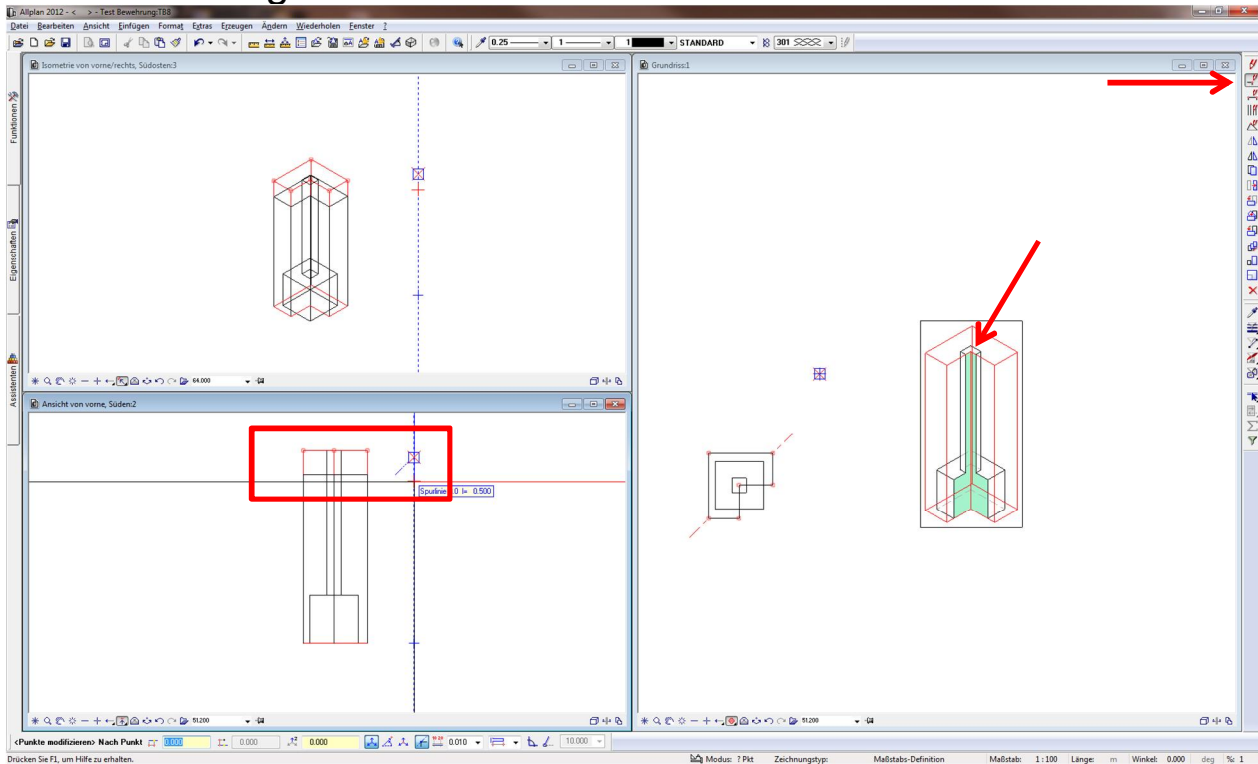

## 7. Ergebnis

